

フットマッサージャー

品番：TMS70B

添付文書 取扱説明書

保証書付き

保証書は、裏表紙に付いております。
販売店にて必ず記入を受け、大切に
保管してください。

ご購入ありがとうございます。
ました。

ご使用になる前に、この取扱説
明書を必ずお読みいただき、
正しくご使用ください。

お読みになった後は、お使いに
なる方がいつでも見られると
ころに必ず保管してください。

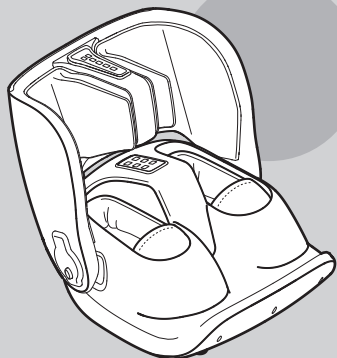

もくじ



安全上のご注意 …………… 1～4
各部のなまえと
はたらき …………… 5～6



使いかた …………… 7～10



お手入れのしかた …………… 11



故障かな?と思ったら …………… 12



仕様 …………… 13
アフターサービス …………… 14
保証書 …………… 裏表紙

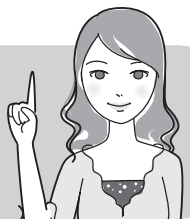

安全上のご注意

- ご使用前に、この「安全上のご注意」をよくお読みの上、正しくお使いください。
- ここに示した注意事項は、製品を正しく安全にお使いいただき、お使いになる人や他の人々への危害や財産の損害を未然に防ぐためのものです。必ずお守りください。
- 注意事項は次のように区分しています。

警告

誤った扱いをすると、死亡または重傷を負う可能性が想定される内容を示します。

注意

誤った扱いをすると、人が傷害を負う可能性や物的損害のみの発生が想定される内容を示します。

絵表示の例

- 記号は、「してはいけないこと」の内容をお知らせするものです。
 (左図の場合は分解禁止)
- 記号は、「しなければならないこと(強制)」の内容をお知らせするものです。
 (左図の場合は電源プラグをコンセントから抜く)

警告

- 次の人は使用しない。
 禁止
- 医師からマッサージを禁じられている人
例：血栓[そく(塞)栓]症、重度の動脈りゅう(瘤)、急性静脈りゅう(瘤)、各種皮膚炎、皮膚感染症(皮下組織の炎症を含む)など
- 自分で意思表示ができない人や、自分で操作できない人
症状悪化・けが・事故の恐れがあります。

- 本製品は足の甲部分が熱くなるため、熱に敏感でない人は、十分に注意を払う。
 必ず守る
- 比較的低い温度(40~60℃)でも、長時間皮膚の同じ箇所に触れていると、低温やけどの原因になります。

万一、水ぶくれができたり、赤みや痛みが消えないときは、医師に相談してください。特に、お年寄り・皮膚の弱い人・皮膚感覚の弱い人・糖尿病などによる血行障害のある人・感覚がにぶくなっている人が使うときは、注意してください。

- 医師の治療を受けている人や、次のような症状のある人は、必ず医師に相談の上、使用する。
 必ず守る
 - ペースメーカーなどの電磁障害の影響を受けやすい体内植込み型医用電気機器を使用している人
 - 悪性しゅよう(腫瘍)のある人
 - 心臓に障害のある人
 - 温度感覚喪失が認められる人
 - 妊娠中または出産直後の人
 - 糖尿病などによる高度な末しょう(梢)循環障害からくる知覚障害のある人
 - けんしょう(腱鞘)炎の人
 - 皮膚に創傷のある人
 - 安静を必要とする人
 - 体温38℃以上(有熱期)の人
例：急性炎症症状 [けん(倦)怠感、悪寒、血圧変動など] の強い時期や衰弱しているとき
 - 骨粗しょう(鬆)症の人、せきつい(脊椎)の骨折、ねんざ(捻挫)、肉離れなどの急性【とう(疼)痛性】疾患の人
 - かつて治療を受けたところ、または疾患部へ使用する人
 - その他、身体に異常を感じている人や、医療機関で治療中の人
- 事故・体調不良・けがの恐れがあります。

- 使用中に身体に異常があらわれたり感じたときや、使用しても効果が現れない場合は、ただちに使用を中止し、医師に相談する。
 必ず守る
- 事故や体調不良をおこす恐れがあります。

使用前に、必ずクッションカバー・内布が破れていないか確認する。(どんなに小さくても、破れている場合はただちに使用を中止し、電源プラグを抜いて修理を依頼する。) プラグを抜いて勝手に修理などをせず、修理を依頼する。

感電・けがの恐れがあります。



- 補助を必要とする人(子供を含む)は、単独でこの製品を使わない。
- 使用する際は、安全に責任を負える人の監督・指示のもとで使うようにしてください。また、子供が本製品で遊ばないように注意してください。

- 必ず交流100Vで使う。(日本国内専用)
 200V
- 火災・感電の恐れがあります。

- 本製品専用の電源アダプター以外は使用しない。また、本製品専用の電源アダプターを別の製品に使わない。
- 感電やショート、発火の原因になります。

- 電源プラグ・差し込みプラグは根元まで確実に差し込む。
- 発熱による火災や感電の恐れがあります。

- 電源プラグのほこり等は定期的に取り除く。(ほこりはかわいた布でふき取る。)
- 湿気により絶縁不良を起こし、火災の原因となります。

- 使用後、お手入れ、クッションカバー交換時は、必ず電源ボタンを押して電源を切り、電源プラグをコンセントから抜いておく。
 電源プラグを抜く
- 火災・感電・けがの恐れがあります。

コンセントから電源プラグを抜くとき、本体から差し込みプラグを抜くときは、必ず先端の電源プラグ・差し込みプラグを持って抜く。

- クッションカバー・内布を外して使わない。内部構造が露出した状態では絶対に使わない。
 禁止
- けがの恐れがあります。

- たこ足配線や、電源コンセントの定格を超える使いかたをしない。
- 火災の恐れがあります。

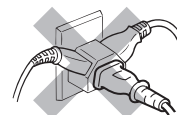

- コードを傷つけない。
- 無理に曲げない
- ねじらない
- 引っ張らない
- 重いものをのせない
- 熱いものに近づけない
- はさみ込まない
- 加工しない
- 束ねたまま使わない

火災・感電・やけど・ショートの恐れがあります。



- 次の状態が確認されたときは使わない。
- コードがねじれて戻らなくなった
- コードの根元部分に変形・傷んでいる
- コンセントの差し込みがゆるい



火災・感電・やけど・ショートの恐れがあります。



禁止

足部・ふくらはぎ部以外には使わない。
頭部・けい部（首）・胸部・腹部や関節部（ひじやひざなど）には使わない。

けが・事故の恐れがあります。

本体のすき間や、ふくらはぎユニットを折りたたんだり開くときのすき間に手や足を入れない。折りたたんだり開くときに、早く動かさない。

けが・事故の恐れがあります。

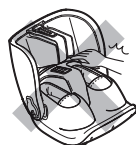

足に装飾品（アンクレット、指輪など）を付けたまま使わない。

けが・故障の恐れがあります。

子供に使わせない。使用中は子供を近づけない。また、本体の上や本体の周辺で遊ばせたり、上に乗らせない。

けが・事故の恐れがあります。



梱包材（ポリ袋・電源プラグのカバーなど）を、子供の手の届く場所に置かない。

口や鼻をふさいだり、口に入れるなどで、窒息や誤飲する恐れがあります。

身体がぬれた状態で本製品を使わない。

感電・事故の恐れがあります。



ぬれ手禁止

ぬれた手で電源プラグ・差し込みプラグの抜き差しをしない。

感電の恐れがあります。



分解禁止

本製品の改造・分解・修理は絶対にしない。

火災・感電・けがの恐れがあります。

⚠ 注意



必ず守る

使用前に、スイッチやタイマーなどが正常に動作することを確認する。
長期間使用しなかったときは、取扱説明書をもう一度読み、本製品が正常にかつ安全に動作することを確認してから使う。

けが・事故の恐れがあります。

本製品でのマッサージは1回15分以内とし、1日に2回までとする。
また同じ部位に使う場合は、30分以上あけて使用する。

筋肉や神経に対して必要以上の刺激となる恐れがあります。

使い始めは、弱い刺激でマッサージする。

けが・体調不良の恐れがあります。

平らで滑りにくい場所で使う。

事故・けがの恐れがあります。

動かなくなったり異常を感じたときは、ただちに使用を中止し、電源プラグを抜いて、「お客様ご相談窓口」に相談する。（14ページ参照）

使用中停電になったときは、ただちに電源プラグを抜く。

通電が再開したときに、けが・事故の恐れがあります。

コード類はねじれをほどいて保管する。

断線・火災・感電の恐れがあります。



禁止

ふくらはぎユニットを持って本製品を持ち運ばない。

けが・破損の恐れがあります。



禁止

他の治療器と同時に使わない。

気分が悪くなったり、体調不良を起こす恐れがあります。

食後すぐや飲酒後に使わない。

体調不良・けがの恐れがあります。

使用中に眠らない。

けが・事故の恐れがあります。

使用中に本体に足を入れた状態で立ち上がらない。動作中に足を抜いたり入れたりしない。

けが・事故・故障の恐れがあります。

付属品以外は使用しない。

故障の原因になります。

本体の上に立ったり、座ったり、本体を踏み台にしたりしない。

けが・故障の原因になります。

キャスター付きイス・回転イスなどに座って使わない。
寝たり、横たわったりした姿勢で使わない。

けがの恐れがあります。

動作中に移動させない。

けがの恐れがあります。

動作中の各部に故意に力を加えて無理やり止めない。

けが・故障の恐れがあります。

本体を落としたり、強い衝撃を与えない。破損したら使用しない。

故障・けが・事故の恐れがあります。

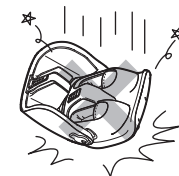

禁止

ストーブなどの熱源の近くや、ホットカーペットなどの暖房器具の上で使わない。

火災・故障・変形の原因となります。

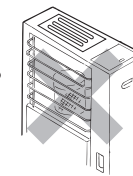

ふとんや毛布などをかぶせて使わない。コタツやふとんの中などで使わない。

火災・事故・故障の恐れがあります。

肌の弱い人は素足で使用しない。

けがなどの恐れがあります。

ベンジンやシンナーでふいたり、殺虫剤などを本体にかけない。

ひび割れ・感電・引火の恐れがあります。

クッションカバーや内布を強く引っ張らない。刃物や鋭利なもので突き刺したりしない。

けが・故障・破損の原因になります。

本製品は家庭用なので、業務用として使わない。



水ぬれ禁止

本体に水などをかけない。ぬらさない。水に浸けない。

感電・故障の恐れがあります。



水場禁止

浴室など水のかかりやすい場所や湿気の多い場所で使わない。

感電・故障の恐れがあります。

保管の際は、湿気が少ない場所に保管する。

※安全上のご注意のイラストは実際の商品とは異なります。



各部のなまえとはたらき

はじめに、すべての部品・付属品が揃っていることをお確かめください。
 ＊の付いた部品・付属品は、テスコム製品取扱店でご購入いただけます。
 製品の品番と必要な部品名をご確認の上、取扱店へご注文ください。
 (ホームページからのご購入については14ページ参照)
 製品および部品の仕様は、予告なく変更する場合があります。

本体

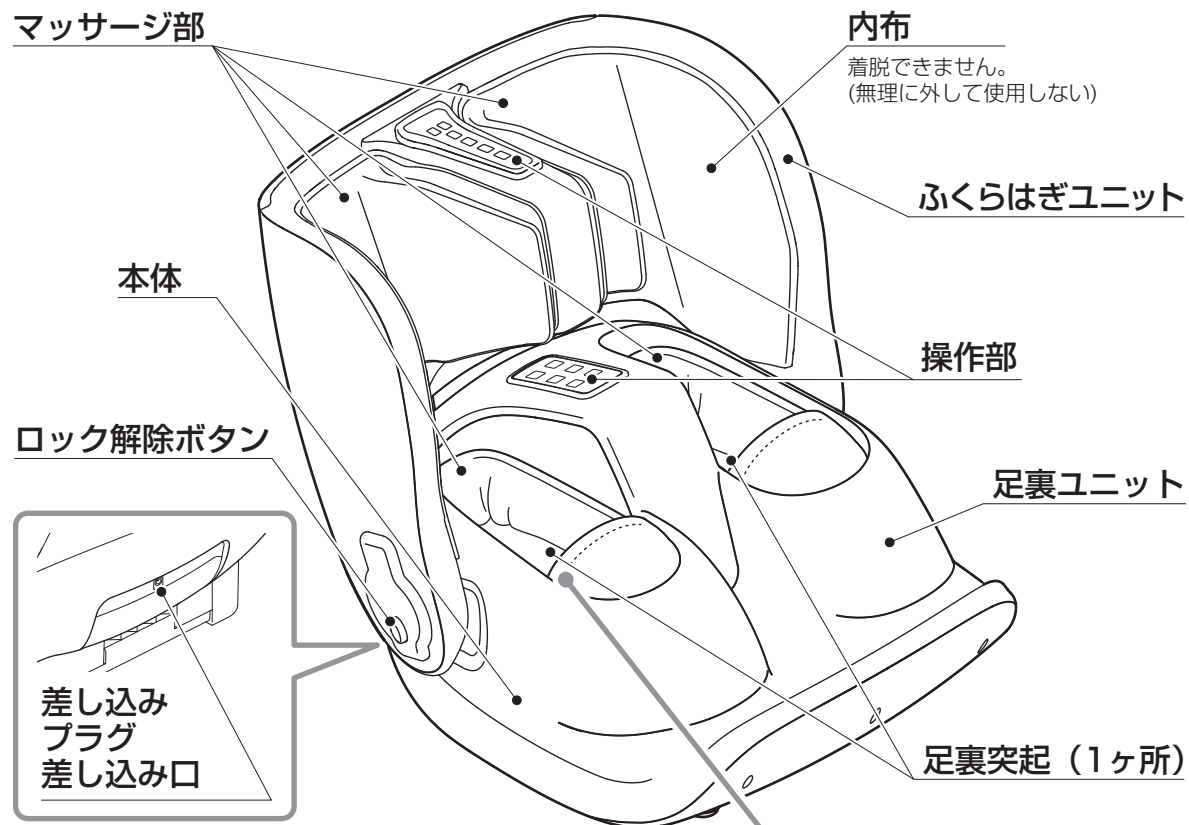

電源アダプター*

品番：KS75DU-2400300
 (TAD41)

DCコード

電源コード

電源コードは専用付属品です。
 必ず、付属の電源コードを使用してください。

電源プラグ

差し込み
 プラグ

内蔵タイマーについて

最初にコースを選択してから約15分でタイマー機能が動き、自動的に止まります。

足裏ユニット(拡大)

内布

クッションカバー*

クッションカバーは専用付属品です。
 必ず本体に取り付けて使用してください。
 ファスナーで着脱できます。

各部のなまえとはたらき

操作部

ふくらはぎユニット

足裏ユニット

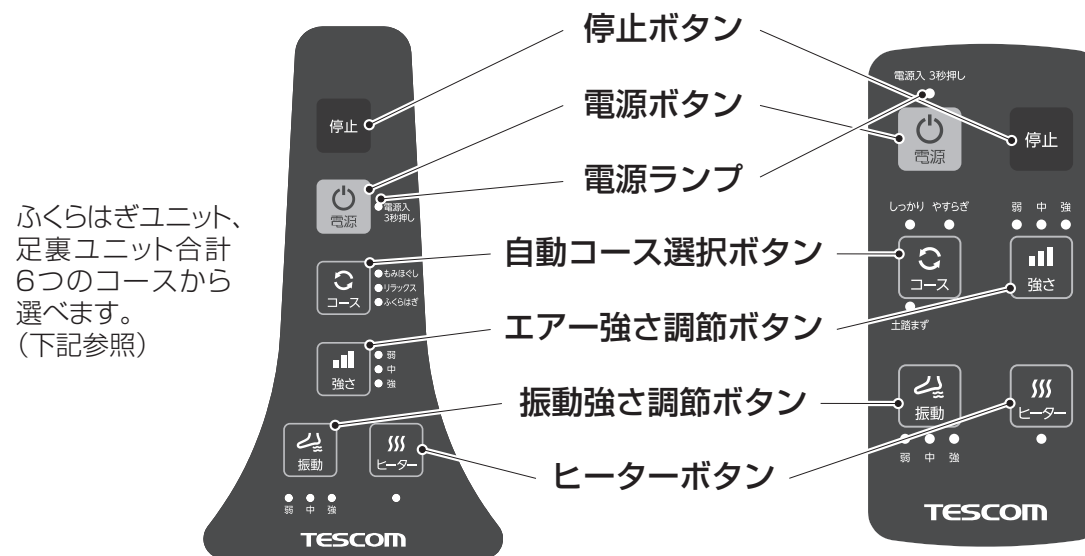

ふくらはぎユニット 自動コース

- もみほぐし
突起とエアーと振動で脚全体を力強く揉みほぐします。
- リラックス
脚全体を揺らしながらエアーでゆっくり締めつけ、突起で足裏を心地よく刺激します。
- ふくらはぎ
ふくらはぎを重点的に、3方向から挟み込むようにぎゅっと絞り上げます。

足裏ユニット 自動コース

- しっかり
振動しながらリズムカルに圧迫と解放を繰り返し、突起で足裏のコリをしっかりほぐします。
- やすらぎ
足の甲とかかとをぎゅっと包み込んで足裏のアーチを伸ばし、土踏まずを突起で刺激します。
- 土踏まず
足全体をエアーでしっかりホールドしながら土踏まずを突起で揉みほぐします。



ご注意

- 操作パネルのボタンを2つ以上同時に押さない。故障の原因となります。
- テレビやラジオなどのAV機器から1m以上離して使う。また、同じコンセントを使用しない。雑音などが入ることがあります。

使用目的または効果

あんま、マッサージの代用。一般家庭で使用すること。

- 疲労回復
- 血行をよくする
- 筋肉の疲れをとる
- 筋肉のこりをほぐす
- 神経痛・筋肉痛の痛みの緩解

使用前の準備

- 1 必ず内布・クッションカバーが破れていないか確認する。



どんなに小さな破れでも、ただちに使用を中止して修理を依頼（クッションカバー破損の場合は別売りのカバーと交換）してください。そのまま使用すると、感電・けがの恐れがあります。

- 2 本体を安定した場所に置く。

- 本体は重いので持ち運びには注意してください。
- 椅子などに座って使える場所に置いてください。
- 床面の傷防止や動作音をやわらげるため、マットなどを下に敷くことをおすすめします。
- ふくらはぎユニットをもって持ち運ばないでください。

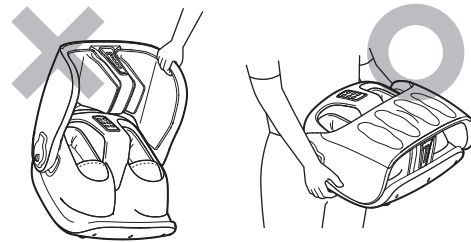

ふくらはぎユニットを持たず本体を持つ

- 3 電源コードをアダプターに接続し、差し込みプラグを本体と接続してから、電源プラグをコンセントに差し込む。

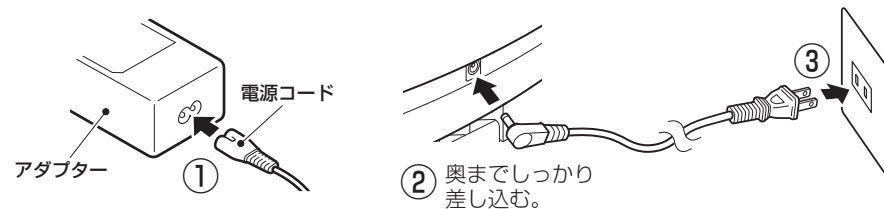

- 4 マッサージする箇所をえらび、椅子などに座ってマッサージ部に足を入れる。

< ふくらはぎユニット使用時 >
 ロック解除ボタンを押しながら、ふくらはぎユニットを起こす。

< 足裏ユニット使用時 >
 ロック解除ボタンを押しながら、ふくらはぎユニットを倒す。

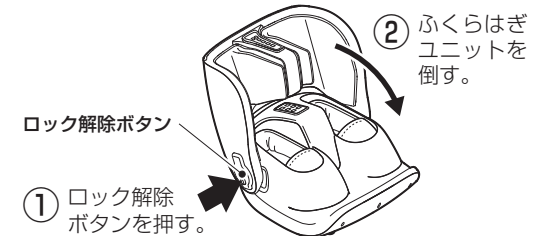
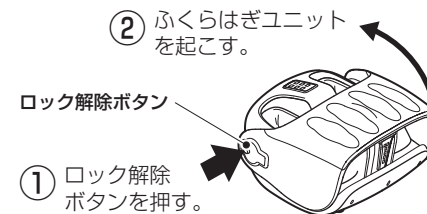

ふくらはぎユニットを起こしたり、倒したりするときに、指をはさまない様に注意する。

使用例

椅子などに座り、ひざを軽く曲げた状態で使用してください。

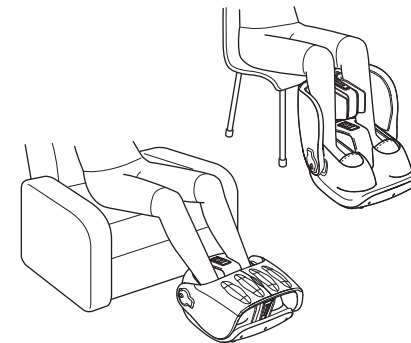

足裏突起が、図のように土踏まずの位置になるように足を置いてください。

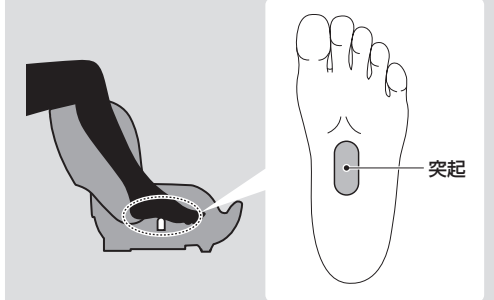

- キャスター付きの椅子に座って使用しない。ケガをする恐れがあります。
- 肌の弱い人は素足で使用しない。ケガなどの恐れがあります。
- 床に座って使用しない。
- 足を反対側から入れて使用しない。

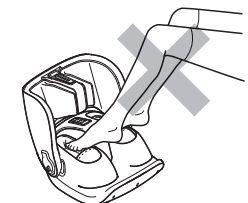
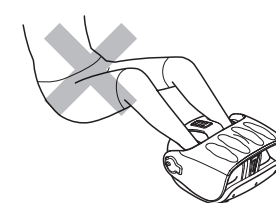

使いかた

1 電源ボタンを長押し（約3秒）する。

- 音が鳴って電源ランプが赤く点灯します。

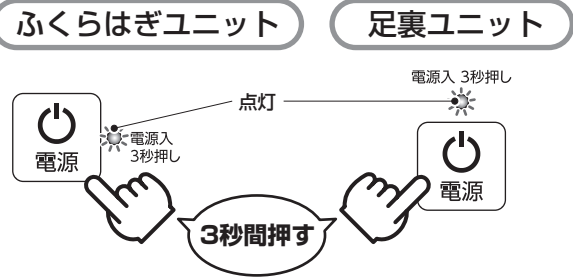

2 マッサージのコースを選択する。

- 各自動コース選択ボタンを押すと、強さ「弱」でマッサージが始まり、約15分で音が鳴って止まります。
- 途中で止めたいときは、停止ボタンを押してください。

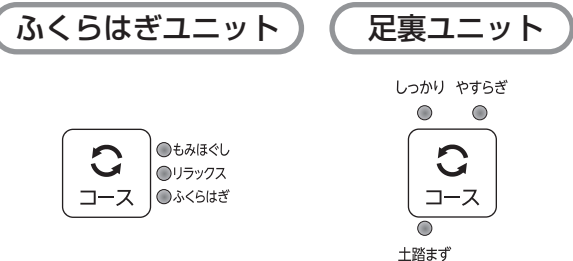

選択したコースのランプが点灯します。押すたびにコースが変わります。（各コース15分）

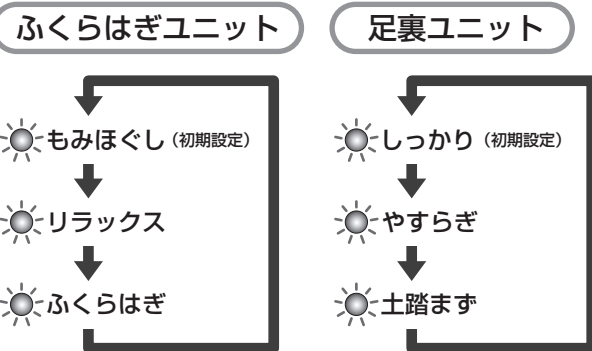

※各コースの詳細は6ページ参照。



本製品の使用時間は1回15分以内とし、連続使用はしない。筋肉や神経に必要以上の刺激が与えられ、事故・けが・体調不良を起こす恐れがあります。

3 エアー・振動の強さ・ヒーターを選択する。

- 使い始めは強さ・振動を「弱」で使用し、弱い刺激からマッサージしてください。
- 強さ・振動ボタンを押すたびに、強さが変わります。

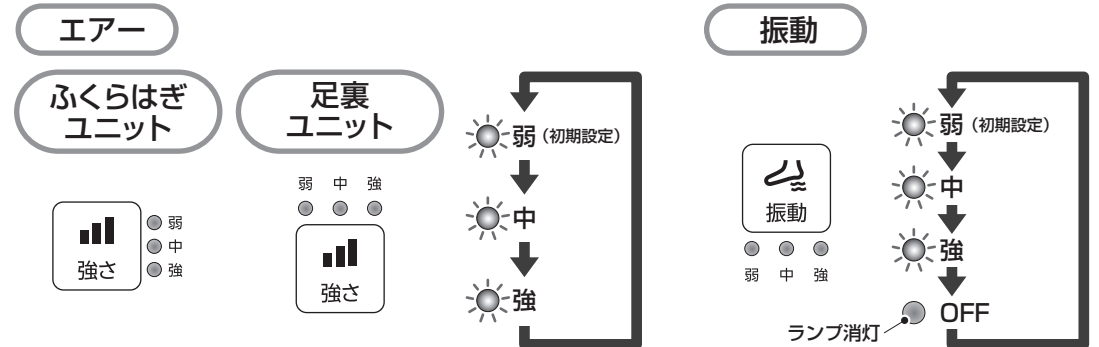

ヒーター

ヒーターボタンを押すたびにON・OFFを繰り返します。

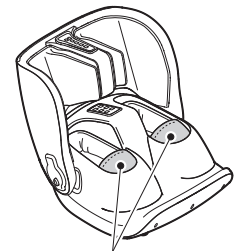

※コースを選択しなおすと、エアー、振動の強さ、ヒーターは初期設定に戻ります。足の甲部分が温かくなります。※温熱治療効果はありません。

身体に異常を感じたり、非常事態が起こったときは

すぐに停止ボタンを押してください。その場でマッサージが停止し、すべてのエアーが抜けます。

4 マッサージが終わったら、必ず、電源ボタンを押して電源を切る。

ロック解除ボタンを押しながら、ふくらはぎユニットを倒す。

足を抜く。
ふくらはぎユニット使用時は
ふくらはぎユニットを倒し収納する。

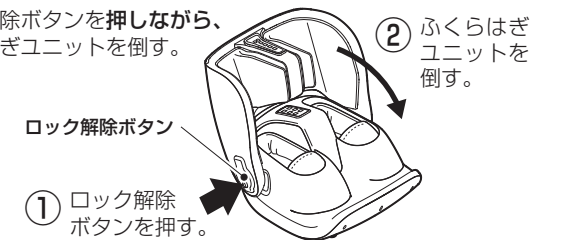

5 電源プラグをコンセントから抜き、本体から差し込みプラグを外す。

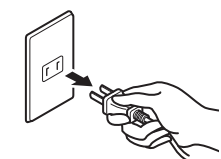

- 使用しない場合は、次回使用時に支障がないように「お手入れ」に従って清掃し、本製品に布などをかけてホコリなどがつかないようにしてください。
- また直射日光の当たらない湿気の少ない場所に保管してください。



お手入れのしかた

次回使用時に支障がないように、お手入れを行ってください。
必ず電源を切り、電源プラグをコンセントから抜いてお手入れをしてください。

本体

乾いたやわらかい布でふき取る。
汚れがひどい場合は、やわらかい布を「石けん水」や「水で薄めた中性洗剤」に浸し、よくしぼって汚れなどをふき取ってから、やわらかい布でからぶきする。

クッションカバー・内布

やわらかい布に水または水で薄めた中性洗剤をふくませ、よくしぼってからふき取り、乾燥させる。

クッションカバーの汚れが気になるときは

クッションカバーの汚れが気になるときは、本体から取り外して手洗いしてください。

※内布は取り外しできません。

- ①ファスナーを開けてクッションカバーを本体から取り外す。
- ②漂白成分の入っていない中性洗剤を使い、やさしく押し洗います。
- ③よくすすいでから、軽く押す程度に水を切る。
- ④陰干しで十分に乾燥させる。
- ⑤完全に乾いてから、つま先とかかと部分の面ファスナーを取り付け、ファスナーを閉め本体に取り付ける。
(ファスナーの持ち手が付いているカバーを左足側、ファスナーの持ち手が付いていないカバーを右足側に取り付ける)

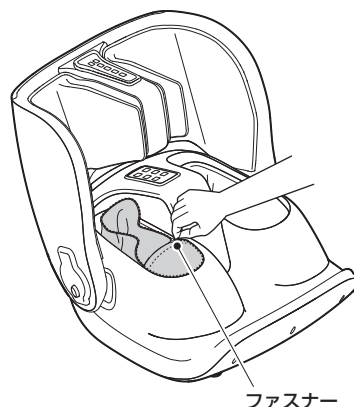

ファスナー

ご注意

- 本体を水につけたり、水をかけたりしない。
- ベンジン、シンナー、アルコール、アルカリ性洗剤、漂白剤などをよごれ落としとして使わない。
- クッションカバーは、他のものと一緒に洗わない。色落ちする場合があります。
- クッションカバーを乾燥機にかけない。



故障かな？と思ったら

下記のことをお確かめになり、それでも調子が悪いときはただちにご使用を中止し、お買い上げの販売店、または弊社「お客様ご相談窓口」にご相談ください。
(14ページ参照)

こんなときは	考えられる原因	こう処置してください
電源が入らない。 動かない。	● 電源プラグが抜けている。	● 電源プラグを確実に差し込む。
	● 差し込みプラグが抜けている。	● 差し込みプラグを本体に確実に差し込む。
	● 電源コードがアダプターから抜けている。	● 電源コードをアダプターに確実に差し込む。
	● 電源ボタンを長押ししていない。	● 電源ボタンを3秒押す。
停止してしまった。	● 最初にコースを選択してから、15分以上経っている。 (自動停止した)	● 故障ではありません。 ※使用時間は1回15分以内にしてください。
停止し、ランプが全て点滅している。	● 保護装置が働いた。	● 停止ボタンを押し電源プラグをコンセントから抜き、30分以上休ませる。休ませてもこの状態が続く場合、「お客様ご相談窓口」にご相談ください。(14ページ参照) ※本製品の分解・修理は絶対にしないでください。
マッサージ中の音が気になる。		構造上、音が出る場合があります。機能に影響はありませんので、そのままマットなどの上に置いてお使いください。
クッションカバーが破れた。		ただちに使用を中止し、専用の別売品と交換してください。 別売品のお取り寄せについては、お買い上げ販売店、または弊社「お客様ご相談窓口」へお問い合わせください。(14ページ参照)
コードが破損した。 電源アダプターが故障した。 (アダプターのLEDが緑色に点灯しない。)		
内布が破れた。		ただちに使用を中止し、「お客様ご相談窓口」にご相談ください。(14ページ参照) ※本製品の分解・修理は絶対にしないでください。
こげ臭いにおいがする。 本体が破損した。		

廃棄について

地球環境保護のため、本製品を廃棄する際は、お住まいの地域の条例などに従ってください。



アフターサービス

日本製

仕様

販売名	フットマッサージャー	類別	機械器具 77 バイブレーター
	TMS70B		一般的名称 家庭用電気マッサージ器 (JMDNコード 34662000)
電源	AC100V 50/60Hz	医療機器分類	管理医療機器
定格消費電力	80W	医療機器認証番号	303AABZX00068A01
本体消費電力	70W	医療機器製造販売業	株式会社惣田製作所 〒522-0004 滋賀県彦根市鳥居本町492
ヒーター消費電力	12W	材質	本体:ABS樹脂 布地:ポリエステル93%、ポリウレタン7%
定格時間	15分		
内蔵タイマー	約15分	足サイズ	約22~28cm
質量	約11.5kg	コードの長さ	約2.7m (DCコード・アダプター本体・電源コード含む)
寸法(mm)	ふくらはぎユニット使用時: 高さ435×幅470×奥行き530 足裏ユニット使用時: 高さ295×幅470×奥行き425		
使用目的 又は効果	あんま、マッサージの代用。一般家庭で使用すること。 ●疲労回復 ●血行をよくする ●筋肉の疲れをとる ●筋肉のこりをほぐす ●神経痛・筋肉痛の痛みの緩解		

製品に表示されているシンボルについて

== 直流マーク

今後のサービス向上のため、右記のQRコードまたはURLからアンケートにご協力くださいませ。ご協力いただいた方の中から抽選で謝礼品をプレゼントいたします。



※QRコードは株式会社デンソーウェーブの登録商標です。

<https://questant.jp/q/TMS70B>

1.保証書について ———— 保証期間はご購入日より1年間です。

この取扱説明書には商品の保証書が付いています。保証書はご購入販売店で「販売店名・ご購入日」などの記入または販売証明書などの発行をご確認の上、内容をよくお読みの後、大切に保管してください。

2.修理を依頼される時

- 保証期間中は商品に保証書または販売証明書などご購入日のわかるものを添えてご購入販売店にご持参ください。保証書の記載内容にそって修理いたします。
- 保証期間が過ぎているときはご購入販売店にご相談ください。修理により使用できる場合は、お客様のご要望により有料修理いたします。

3.補修用性能部品の保有期間

当社では、この商品の補修用性能部品（商品の機能を維持するために必要な部品）の保有期間は製造打ち切り後6年としております。万一、何らかの理由で保有期間満了後に無料修理対象期間がある場合は、無料修理規定にそって代替機種に無料交換いたします。

4.ご使用中にふだんと変わった状態になった時

ただちにご使用を中止し、ご購入販売店に点検・修理をご依頼ください。お客様ご自身での分解修理は危険ですのでおやめください。分解後は弊社無料修理が受けられなくなります。

5.アフターサービスについてご不明の点がある時

ご購入販売店にお問い合わせください。

- ご転居により、ご購入販売店のアフターサービスを受けられなくなる場合は、事前に販売店にご相談ください。
- ご贈答品や譲渡品などで、ご購入販売店のアフターサービスを受けられない場合は、下記の「お客様ご相談窓口」にお問い合わせください。

テスコムお客様ご相談窓口

〒390-1242 長野県松本市和田 4217-1

受付時間：9時～17時

(土・日・祝日・弊社休業日を除く)

FAX 0263-40-3840

●ホームページからのお問い合わせ

お問い合わせはチャットボットが便利です。

URL ▶ <https://www.tescom-japan.co.jp/support/>



●修理についてのお問い合わせ

通話無料 0120-343-122

●その他のお問い合わせ

通話無料 0120-106-018

●部品・消耗品ご購入について

テスコム製品取扱店、または下記専用ページからご購入いただけます。

URL ▶ <https://www.tescom-shop.jp/parts/>

株式会社 **テスコム** www.tescom-japan.co.jp

本社 / 東京都品川区西五反田5-5-7 工場 / 長野県松本市和田4217-1

